	<b>Mordaza fijación a viga</b>	REVISION: <b>04</b>
	<b>Fixing clamp to steel girder</b>	Fam.: <b>MAX</b>
		Pág. / Page <b>1/1</b>

INTERFLEX, S.A. c/Muga 1, Pol. Ind. Pla d'en Coll, Montcada i Reixac E-08110 · Tel: +34 935643112 · Fax: +34 935643700 · [interflex@interflex.es](mailto:interflex@interflex.es) · [www.interflex.es](http://www.interflex.es)

DESCRIPCIÓN	DESCRIPTION
<ul style="list-style-type: none"> <li>• Mordaza para suspensiones con varilla M8 o M10</li> <li>• Grueso perfil: 0-23 mm</li> <li>• Carga: 2.500N</li> <li>• Acabados: <ul style="list-style-type: none"> <li>○ <b>Z3</b> Zincado bicromatado trivalente, recubrimiento electrolítico de cinc de acuerdo con la norma UNE-EN ISO 2081, seguido de un pasivado con sales de cromo trivalente (Cr<sup>3+</sup>) de acuerdo con las normas UNE 112050 e ISO 4520. 8 µm mínimo. Cumple con las Directivas Europeas 2002/95/CE (RoHS) y las posteriores modificaciones 2005/618/CE, 2005/717/CE y 2005/747/CE.</li> <li>○ <b>G</b> Galvanizado por inmersión en baño de cinc a 450-460°C de acuerdo con la norma UNE-EN ISO 1461. Promedio mínimo 45 µm.</li> </ul> </li> <li>• Aplicaciones: <ul style="list-style-type: none"> <li>○ <b>Z3</b> en interior en atmósferas secas y sin contaminantes agresivos,</li> <li>○ <b>G</b> en instalaciones exteriores industriales, rurales y marinas e interiores agresivas.</li> </ul> </li> </ul>	<ul style="list-style-type: none"> <li>• Clamp for suspensions with M8 or M10 rod</li> <li>• Girder thickness: 0-23 mm</li> <li>• Load: 2.500N</li> <li>• Finishes: <ul style="list-style-type: none"> <li>○ <b>Z3</b> Trivalent Bichromated Zinc Plating, zinc electroplating according to ISO 2081 standard followed by a passivate cover with trivalent chrome salts (Cr<sup>3+</sup>) according to UNE 112050 and ISO 4520 standards. 8 µm minimum. According to European Directives 2002/95/CE (RoHS) and posterior modifications 2005/618/CE, 2005/717/CE and 2005/747/CE.</li> <li>○ <b>G</b> Hot Dip Galvanized in a zinc bath at a temperature of 450-460°C, according to EN ISO 1461 standard. Minimum average 45 µm.</li> </ul> </li> <li>• Uses: <ul style="list-style-type: none"> <li>○ <b>Z3</b> in dry and indoors environments, without aggressive pollutants.</li> <li>○ <b>G</b> in outdoors industrial, rural, marine and aggressive environments</li> </ul> </li> </ul>

#### CARACTERÍSTICAS DIMENSIONALES / DIMENSIONAL CHARACTERISTICS

Referencia / Reference	Peso / Weight kg/u	Embalaje / Packing u
<b>MFVZ3</b>	0.25	10
<b>MFVG</b>	0.25	10

Dimensiones en mm / Dimensions in mm

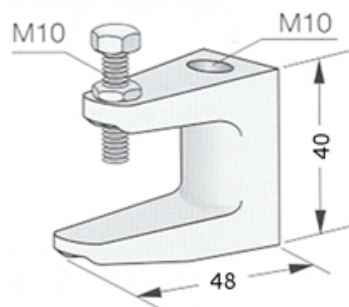

La información contenida en esta Especificación Técnica de Producto se considera correcta en el momento de su publicación. Sin embargo, puede ser modificada sin previo aviso. El usuario deberá efectuar la selección adecuada del producto y la preparación necesaria para unas condiciones seguras en su aplicación. Es responsabilidad del usuario comprobar los productos recibidos y notificar inmediatamente a INTERFLEX, S.A. cualquier defecto. INTERFLEX, S.A. no será responsable de cualquier daño resultante de una mala instalación, aplicación o uso de sus productos. Si los productos de INTERFLEX, S.A. son utilizados conjuntamente con productos que no son de INTERFLEX, S.A., cualquier reclamación sobre el material en su conjunto será desestimada. Visite nuestra página web [www.interflex.es](http://www.interflex.es) para tener información actualizada.

The information provided in this Technical Data Sheet is considered to be true and correct at the time of publication. However, it may be changed without prior notice. It is the customer's obligation to determine the correct and safe selection, settings and conditions of use of the products. It is the customer's responsibility to check the delivered products and immediately notify INTERFLEX, S.A. of any detected fault. INTERFLEX, S.A. cannot be held responsible for any damage resulting from unprofessional installation, application or misuse of its products. If INTERFLEX, S.A. products are used in conjunction with non INTERFLEX, S.A. products, all product liability claims will be rejected. Visit our webpage [www.interflex.es](http://www.interflex.es) for an updated information.