

Seria MDR-10

10W jednowyjściowe zasilacze impulsowe montowane na szynę DIN



Podstawowe właściwości:

- uniwersalne wejście AC / szeroki zakres
- ochrona: przed zwarcieniem / przeciążeniem / przepięciem
- chłodzenie bez wymuszonego obiegu powietrza
- możliwość montowania na szynie DIN TS35 / 7,5 lub 15
- zgodny z NEC class 2 / LPS
- posiada wyjście DC OK
- sygnalizacja zasilania – wskaźnik LED
- moc pobierana przy braku obciążenia <0,7W
- testowany indywidualnie przy 100% obciążeniu
- 3 lata gwarancji



Dane techniczne

Model	MDR-10-5	MDR-10-12	MDR-10-15	MDR-10-24	
Wyjście	Napięcie wyjściowe DC	5V	12V	15V	24V
	Prąd znamionowy	2A	0,84A	0,67A	0,42A
	Zakres prądu	0-2A	0-0,84A	0-0,67A	0-0,42A
	Moc znamionowa	10W	10W	10W	10W
	Tętnienia i szумы (max.) ²⁾	80mVp-p	120mVp-p	120mVp-p	150mVp-p
	Tolerancja napięcia ³⁾	±5,0%	±3,0%	±3,0%	±2,0%
	Tolerancja napięcia przy zmianach zasilania	±1,0%	±1,0%	±1,0%	±1,0%
	Tolerancja napięcia przy zmianach obciążenia	±5,0%	±3,0%	±3,0%	±2,0%
	Czas ustalania, narastania	500ms, 30ms/230VAC	1000ms, 30ms/115VAC	przy znamionowym obciążeniu	
	Czas podtrzymania	125ms/230VAC	25ms/115VAC	przy znamionowym obciążeniu	
Wejście	Zakres napięcia	85-264VAC	120-370VDC		
	Zakres częstotliwości	47-63 Hz			
	Sprawność (typ.)	77%	81%	81%	84%
	Prąd wejściowy (typ.)	0,33A/115VAC	0,21A/230VAC		
	Prądu rozruchu	Zimny start 35A/115VAC	70A/230VAC		
	Prąd upływu	<1mA/240VAC			
Zabezpieczenie	Przeciążeniowe	Powyżej 105% znamionowej mocy wyjściowej			
	Przepięciowe	5,75-6,75V	13,8-16,2V	17,25-20,25V	27,6-32,4V
		Rodzaj zabezpieczenia: odcięcie napięcia wyjściowego, konieczne ponowne uruchomienie			
Środowisko	Temperatura pracy	-20, +70°C (zobacz: wykres zależności obciążenia od temperatury pracy)			
	Wilgotność	20-90% wilgotność względna, bez kondensacji pary			
	Temp. i wilgotność skład.	-40, +85°C, 10-95% wilgotność względna			
	Wsp. temperaturowy	±0,03%/°C (0-50°C)			
	Wibracje	10-500Hz, 2G 10min/1cykl, w czasie 60 min w niezależnych osiach X,Y,Z			
Bezpieczeństwo i EMC ⁴⁾	Standardy bezpieczeństwa	Zatwierdzenia UL508, TUV EN60950-1, NEC class 2 / LPS			
	Napięcie przebicia	WE-WY:3kVAC We-uziem:1.5kVAC Wy-uziem: 0.5kVAC			
	Rezystancja izolacji	WE-WY, WE-uziem, WY-uziem.:100MΩ/500VDC			
	EMI – przewodzone i promieniowane	Zgodny z EN55011, EN55022 (CISPR22) klasa B			
	Harmoniczne prądu	Zgodny z EN61000-3-2,-3			
	Odporność EMS	Zgodny z EN61000-4-2,3,4,5,6,8,11; ENV50204, EN55024, EN61000-6-2, EN61204-3 środowisko przemysłowe, kryterium A			
Inne	MTBF	Min 584 * 10 ³ h MIL-HDBK-217F (25°C)			
	Wymiary	22,5*90*100mm (szerokość * wysokość * głębokość)			
Uwagi	1.	Wszystkie parametry są mierzone przy zasilaniu 230VAC, znamionowym obciążeniu i temperaturze otoczenia 25°C			
	2.	Tętnienia są mierzone w paśmie do 20MHz z użyciem 12" skrętki zakończonej kondensatorem równoległym 0,1µF i 47µF			
	3.	Tolerancja: wliczając tolerancję napięcia przy zmianach zasilania i obciążenia			
	4.	Zasilacz jest rozpatrywany jako element, który będzie częścią urządzenia. Całe urządzenie musi zostać ponownie zbadane, czy nadal spełnia normy EMC.			

ZAPRASZAMY NA NASZE STRONY INTERNETOWE:

ul. Dąbrowskiego 441, 60-451 Poznań, tel. (061) 848 88 71, faks (061) 848 82 76, e-mail: info@astat.com.pl
Konto bankowe: BOŚ S.A. O/Poznań nr 69 1540 1056 2001 8310 1156 0002 Regon: 630033055 NIP: 781-00-23-663

■ **Specyfikacja mechaniczna (obudowa 905B), wymiary w mm**

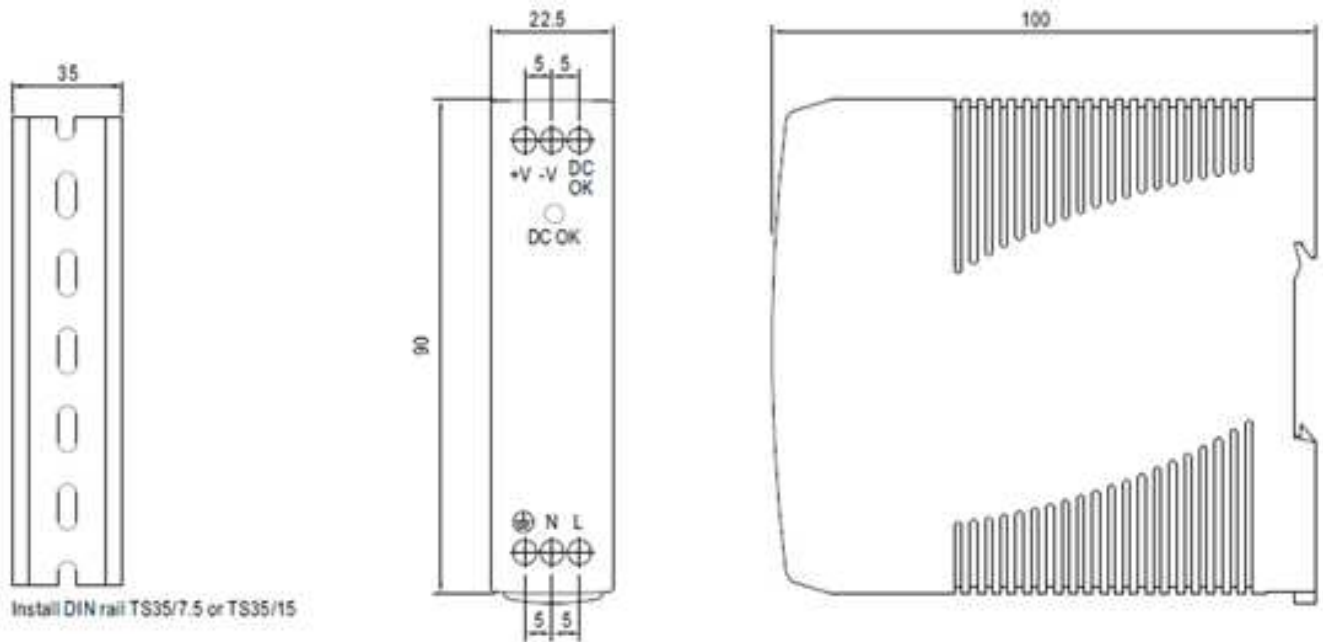

■ **Schemat blokowy**

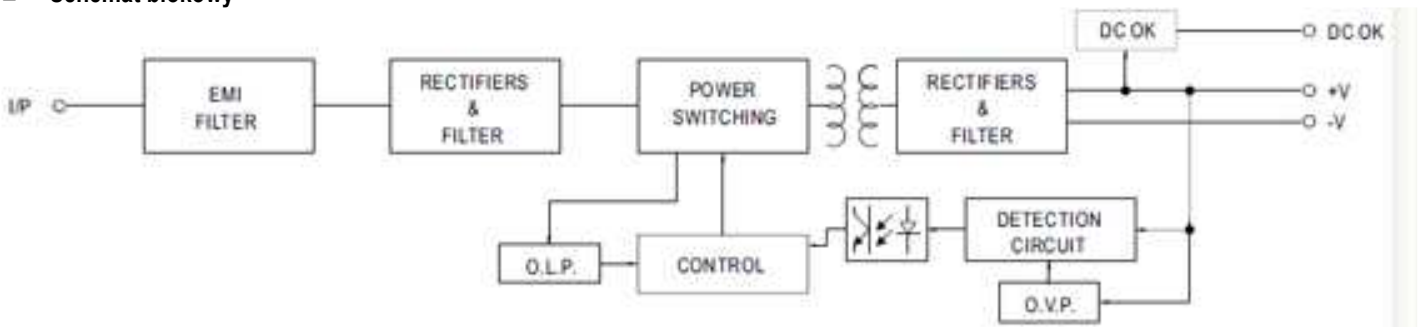

■ **Aplikacja z sygnałem DC OK.**

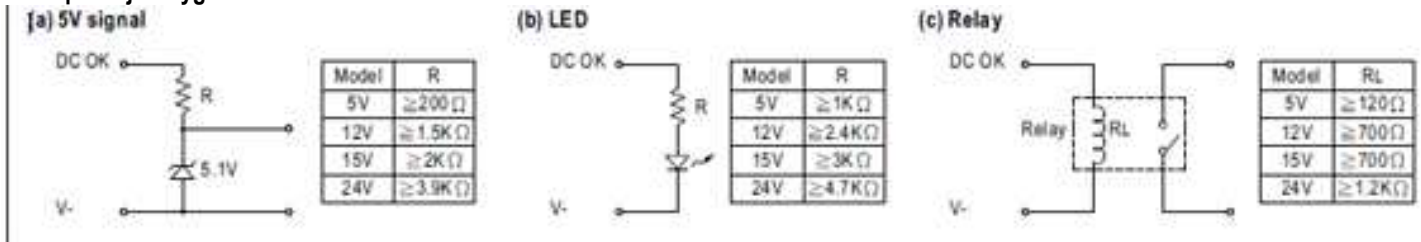

■ **Redukcja obciążenia względem temperatury**

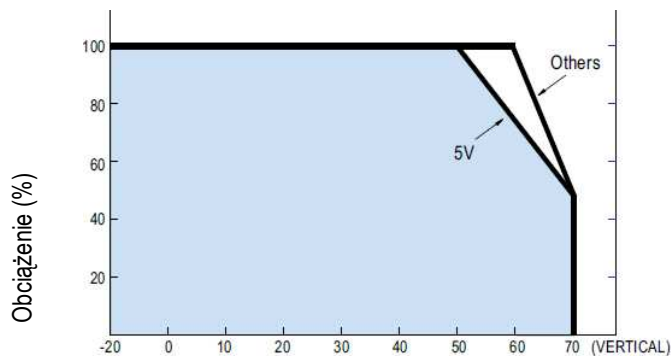

Temperatura otoczenia (°C)

■ **Redukcja obciążenia względem napięcia zasilania**

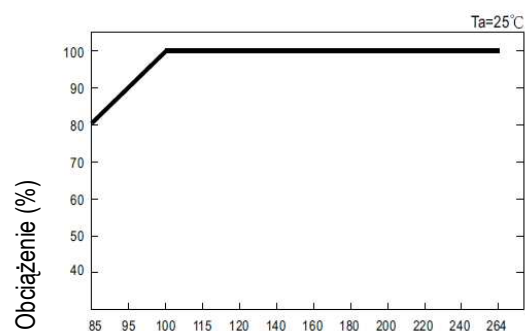

Napięcie zasilania (VAC) 60 Hz

ZAPRASZAMY NA NASZE STRONY INTERNETOWE:

ul. Dąbrowskiego 441, 60-451 Poznań, tel. (061) 848 88 71, faks (061) 848 82 76, e-mail: info@astat.com.pl
 Konto bankowe: BOŚ S.A. O/Poznań nr 69 1540 1056 2001 8310 1156 0002 Regon: 630033055 NIP: 781-00-23-663