

Bestell-Nr.: 0402101500

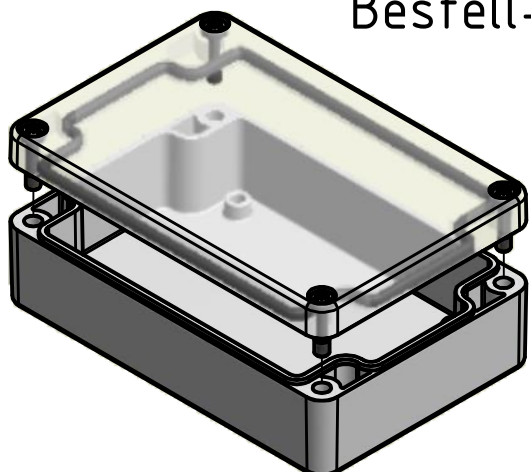

* = Durch Formkonizität bedingte Verjüngung

Dimensions may deviate at the bottom due to conical form (mold deforming)

Durch Schwindungsunterschiede können ABS-Gehäuse minimal größer sein als abgebildete PC-Gehäuse
Due to shrinkage differences ABS enclosures may be slightly larger than shown PC version

| | | | | | | | |
|---|---|------------|------------------------|--|-----------------------------------|---------------------|--|
| | (Zul.Abw.) ISO 2768 - K DIN 16742 TG4 | | (Oberfläche) DIN-A3 | | Maßstab: 1:1 (1:2) | Gewicht: - | |
| | Werkstoff: UT = ABS / OT = Polycarbonat | | | | Benennung: MBT 128035-K | | |
| Zust. | | Änderung | | Datum | | Name | |
| (Urspr.) | | (Ers. f.:) | | (Ers. d.:) | | Blatt 1 Bl. 1 | |
| MULTI-BOX GmbH Wallücker Bahndamm 7 D-32278 Kirchlengern www.multi-box.com | | | | Zeichnungsnummer: 0402101500-MBT_128035-K | | (Ers. f.:) | |