

Bestell-Nr.: 0402101900

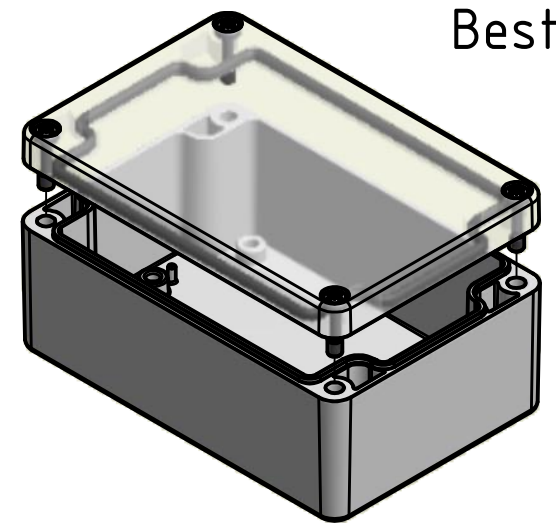

* = Durch Formkonizität bedingte Verjüngung
 Dimensions may deviate at the bottom due to conical form (mold deforming)

Durch Schwindungsunterschiede können ABS-Gehäuse minimal größer sein als abgebildete PC-Gehäuse
 Due to shrinkage differences ABS enclosures may be slightly larger than shown PC version

	(Zul.Abw.) ISO 2768 - K DIN 16742 TG4		(Oberfläche) DIN-A3		Maßstab: 1:1 (1:2)	Gewicht: -
	Werkstoff: UT = ABS / OT = Polycarbonat				Benennung: MBT 128050-K	
Zust. Änderung Datum Name		Bearb. 22.12.2015 R.Rentz		Gepr. 22.12.2015 E.Schellenb.		Zeichnungsnummer: 0402101900-MBT_128050-K
(Urspr.)		Norm		(Ers. f.): (Ers. d.):		
MULTI-BOX GmbH Wallücker Bahndamm 7 D-32278 Kirch Lengern www.multi-box.com				Blatt 1 Bl. 1		