

A-A (1 : 1)

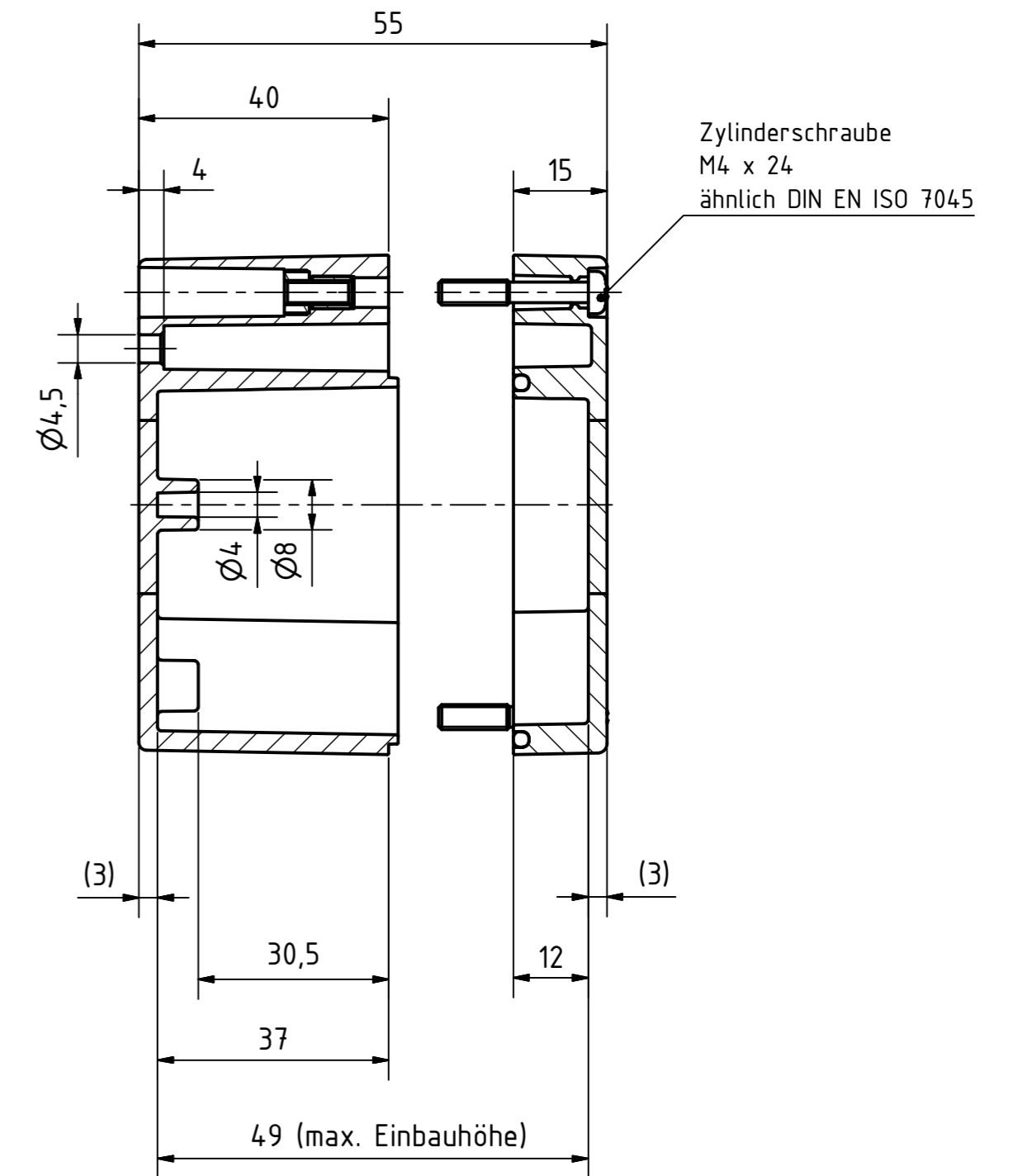

Bestell-Nr.: 0402104000

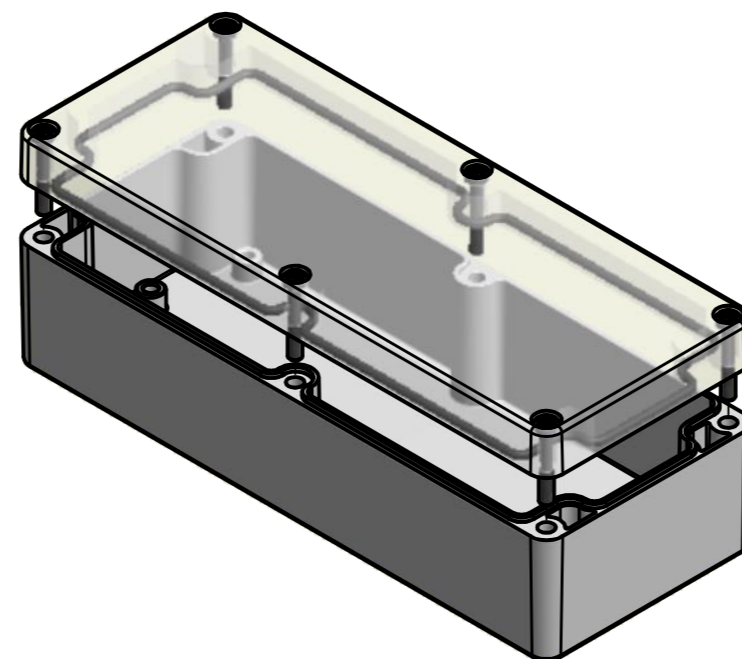

* = Durch Formkonizität bedingte Verjüngung
Dimensions may deviate at the bottom due to conical form (mold deforming)

Durch Schwindungsunterschiede können ABS-Gehäuse minimal größer sein als abgebildete PC-Gehäuse
Due to shrinkage differences ABS enclosures may be slightly larger than shown PC version

| | | | | |
|---|---|--------------|---|---------------------|
| MULTI-BOX THE BOX COMPANY | (Zul.Abw.) ISO 2768 - K DIN 16742 - TG4 | (Oberfläche) | Maßstab: 1:1 (1:2) | Gewicht: - |
| | DIN-A2 | | Werkstoff: UT = ABS / OT = Polycarbonat | |
| | Datum | Name | Benennung: | |
| | Bearb. | 22.12.2015 | R.Rentz | MBT 208055-K |
| | Gepr. | 22.12.2015 | E.Schellenb. | |
| | Norm | | | |
| MULTI-BOX GmbH Walltücker Bahndamm 7 D-32278 Kirch Lengern www.multi-box.com | | | Zeichnungsnummer: 0402104000-MBT_208055-K | Blatt 1 Bl. 1 |
| Zust. | Änderung | Datum | Name (Urspr.) | (Ers. f.) |
| | | | | (Ers. d.) |