

Bestell-Nr.: 0402105100

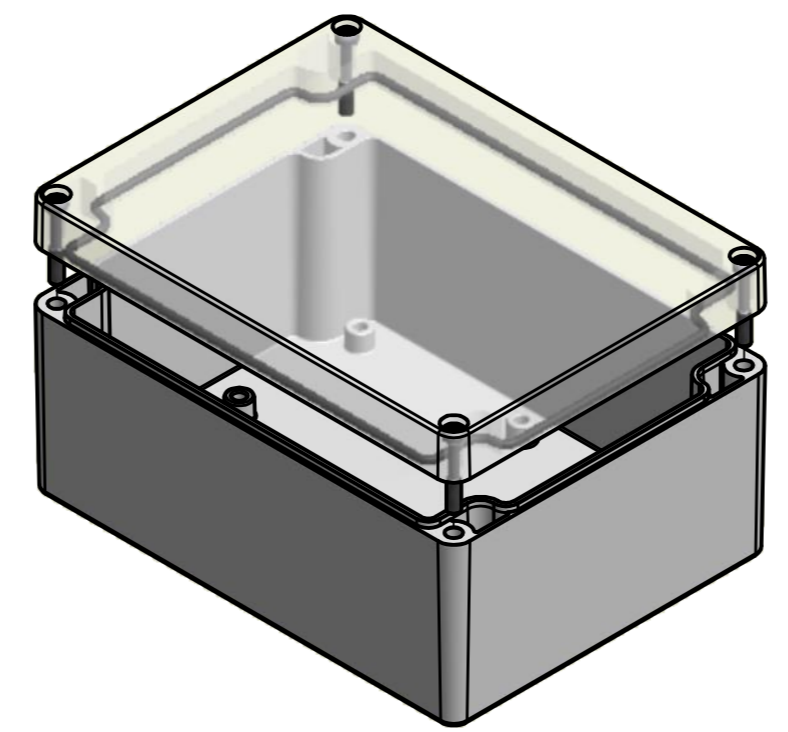

* = Durch Formkonizität bedingte Verjüngung
 Dimensions may deviate at the bottom due to conical form (mold deforming)
 Durch Schwindungsunterschiede können ABS-Gehäuse minimal größer sein als abgebildete PC-Gehäuse
 Due to shrinkage differences ABS enclosures may be slightly larger than shown PC version

MULTI-BOX THE BOX COMPANY	(Zul.Abw.) ISO 2768 - K DIN 16742 TG4	(Oberfläche) DIN-A2	Maßstab: 1:1 (1:2)	Gewicht: -
	Werkstoff: UT = ABS / OT = Polycarbonat		Benennung: MBT 161275-K	
	Datum	Name	Zeichnungsnummer: 0402105100-MBT_161275-K	
	Bearb.	22.12.2015	R.Rentz	Blatt 1 Bl. 1
	Gepr.	22.12.2015	E.Schellenb.	
	Norm			Zeichnungsnummer: 0402105100-MBT_161275-K
MULTI-BOX GmbH Walltücker Bahndamm 7 D-32278 Kirch Lengern www.multi-box.com			Zeichnungsnummer: 0402105100-MBT_161275-K	
Zust.	Änderung	Datum	Name (Urspr.)	(Ers. f.):
				(Ers. d.):