

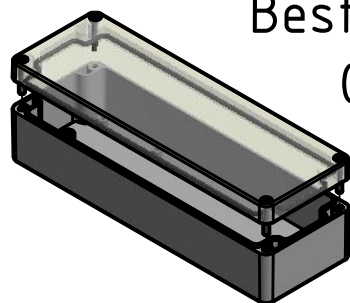

Schraube M4 x 24/11  
ähnlich DIN EN ISO 7045

\* = Durch Formkonizität bedingte Verjüngung  
Dimensions may deviate at the bottom due to conical form (mold deforming)

Durch Schwindungsunterschiede können ABS-Gehäuse minimal größer sein als abgebildete PC-Gehäuse  
Due to shrinkage differences ABS enclosures may be slightly larger than shown PC version



Bestell-Nr.:  
0402107510

 <b>MULTI-BOX</b> THE BOX COMPANY Wallücker Bahndamm 7 D - 32278 Kirchlengern www.multi-box.com	Erstellt am: 30.08.2018 von: R.Rentz	Dok.-Status Freigabe		Maßstab: 1:2 (1:5)	Gewicht: -	
	Freigabe am: 30.08.2018 von: Multi-Box	Format: A4	Blatt: 1 / 1	Werkstoff: UT: ABS OT: Polycarbonat		
	zulässige Toleranzabweichung nach: ISO 2768 - mK DIN 16742 - TG4			Halbzeug: -		
	Dokumentenart: Internetzeichnung	Benennung: MBT 248055 K		Oberfläche / Beschichtung: -		
		Zeichnungsnr.: 0402107510-MBT_248055-K				
Index	Änderungen	Datum	Name	C:\Work\Designs\04 MBT\20 MB-INTERN\02 ZEICHNUNGEN\02 BAUGRUPPEN\01 Standard\0402107510-MBT_248055-K.idw		